

Låghastighetsdon PLHA, HLHA, KLHA, CLHA, VLHA



Hagabs låghastighetsdon har fast spridningsbild med jämn hastighet över hela frontytan med hjälp av invändiga ledskenor och perforerade plåtar. Donen är rensbara.

Ventilationskanalen ansluts till en rund stös med gummipackning (PLHA har för vissa storlekar rektangulär anslutning).

Donen levereras alltid med inbyggd mätfunktion.

Tillbehör: Till de fristående donen kan inklädnad, sockel, injusteringspjäll och ljuddämpare levereras. VLHA som skall fällas in i en vägg har en väggkanal som tillbehör.

MATERIAL

Tillverkas av özinkad stålplåt eller rostfri borstad plastad stålplåt.

YTBEHANDLING

Donen pulverlackeras normalt i vit kulör eller om så önskas i valfri kulör (gäller don av förzinkad stålplåt).

DIMENSIONERING

PLHA, HLHA, KLHA, CLHA

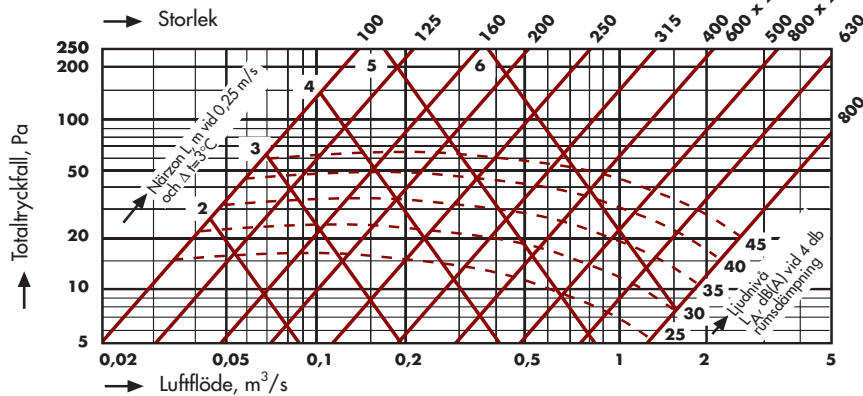

VLHA

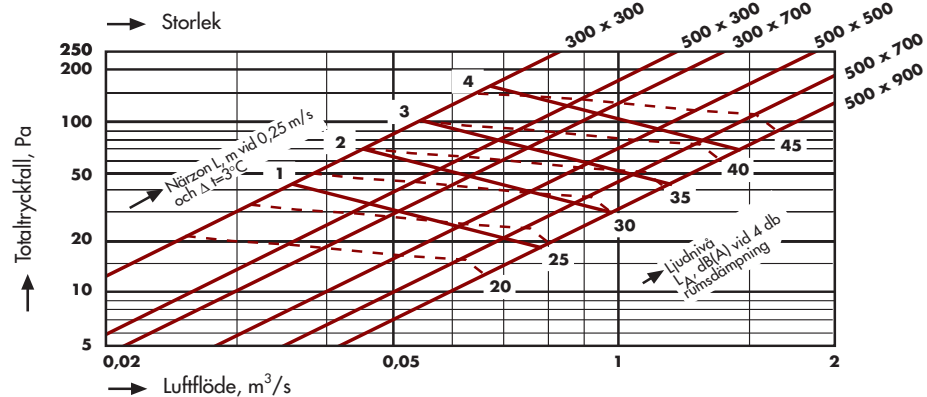

LJUDDATA

$$L_{w_{ok}} = L_A + K_{OK}$$

Storlek	Oktavband Hz							
	63	125	250	500	1k	2k	4k	8k
100	0	3	1	3	-1	-4	-9	-15
125	1	0	1	0	0	-3	-9	-18
160	3	1	1	0	0	-4	-10	-18
200	2	7	2	1	0	-3	-8	-13
250	4	4	1	0	-1	-4	-8	-12
315	5	6	2	0	0	-3	-8	-13
400	5	9	5	0	-2	-6	-8	-10
500	6	9	3	0	-3	-3	-5	-14
630	5	9	4	2	-2	-7	-13	-16
800	4	10	3	2	-2	-4	-11	-11

Ljuddämpning (ΔL)

Redovisad ljuddämpning ΔL , dB avser reducering av ljudeffekt-nivån från kanal till rum. Mynningsdämpningen för anslutande kanal är inräknad i tabellens värden.

Storlek	Oktavband Hz							
	63	125	250	500	1k	2k	4k	8k
100	21	16	12	4	3	4	4	4
125	19	15	10	4	3	4	4	5
160	18	13	8	3	4	4	4	5
200	16	11	6	3	3	4	4	5
250	14	9	5	4	3	3	4	4
315	12	7	4	4	2	2	3	4
400	11	6	4	4	2	2	3	3
500	9	5	3	3	2	2	2	3
630	7	5	3	3	2	2	2	2
800	6	4	2	3	2	2	2	2

Injustering

Den inbyggda mätfunktionens mättryck används för bestämning av luftflödet.

Mättrycket Δp_m i Pa och luftflödet q i l/s samt k-faktor enl. tabell nedan.

PLHA, HLHA; KLHA, CLHA

Storlek	100	125	160	200	250	315	400	500	630	800	600x200	800x250
k-faktor	6,0	10,5	17,8	27,9	43,5	61	103	168	265	474	98	168

VLHA

Storlek	030-030	030-070, 050-030, 050-050	050-070, 050-090
k-faktor	10,5	17,8	27,9

$$q = k \sqrt{\Delta p_m}$$

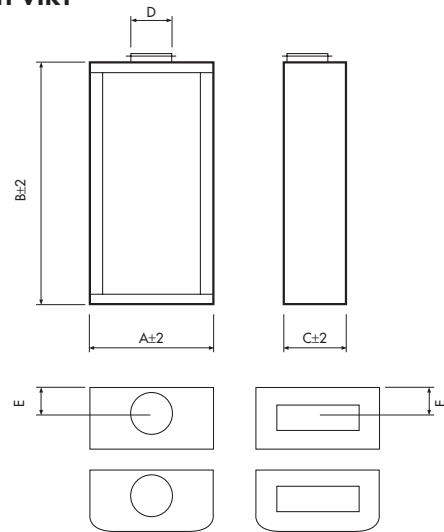
Låghastighetsdon
PLHA, HLHA, KLHA, CLHA, VLHAMÅTT OCH VIKT
PLHA

Storlek	A	B	C	Ø D	E	Vikt Kg
160	540	540	290	159	135	10
200	540	1140	375	199	155	22
250	540	1140	375	249	180	22
315	1140	1140	440	314	213	45
400	1140	2000	530	399	255	78
600-200	1140	2000	350	600x200	175	78
800-250	1140	2000	400	800x250	200	78

Mått i mm.

Låghastighetsdon PLHA, HLHA, KLHA, CLHA, VLHA

HLHA

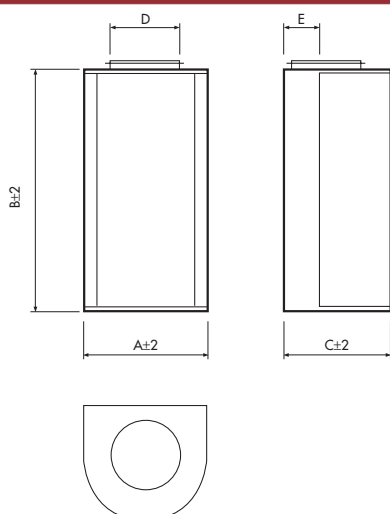

Storlek	A	B	C	Ø D	E	Vikt Kg
100	250	750	250	99	120	8
125	250	750	250	124	120	8
160	300	750	300	159	135	10
200	350	750	350	199	155	12
250	400	1200	380	249	180	16
315	500	1500	440	314	213	22
400	600	1500	535	399	255	27
500	700	2000	635	499	305	50
630	900	2000	785	629	370	68
800	1000	2000	935	799	455	85

Mått i mm.

KLHA

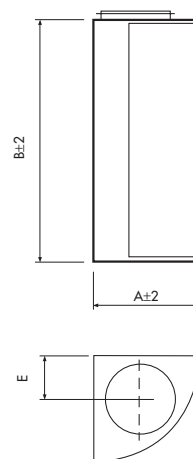

Storlek	A	B	E	Ø D	Vikt Kg
100	285	750	118	99	10
125	285	750	118	124	10
160	330	750	135	159	12
200	380	1200	155	199	18
250	480	1200	180	249	23
315	580	1500	213	314	33
400	680	2000	255	399	58
500	780	2000	305	499	68

Mått i mm.

CLHA

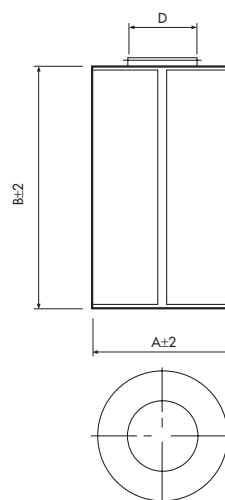

Storlek	A	B	Ø D	Vikt Kg
160	300	900	159	9
200	400	1200	199	15
250	450	1200	249	16
315	500	1500	314	24
400	600	1500	399	28
500	700	2000	499	38
630	900	2000	629	52
800	1100	2000	799	68

Mått i mm.

VLHA

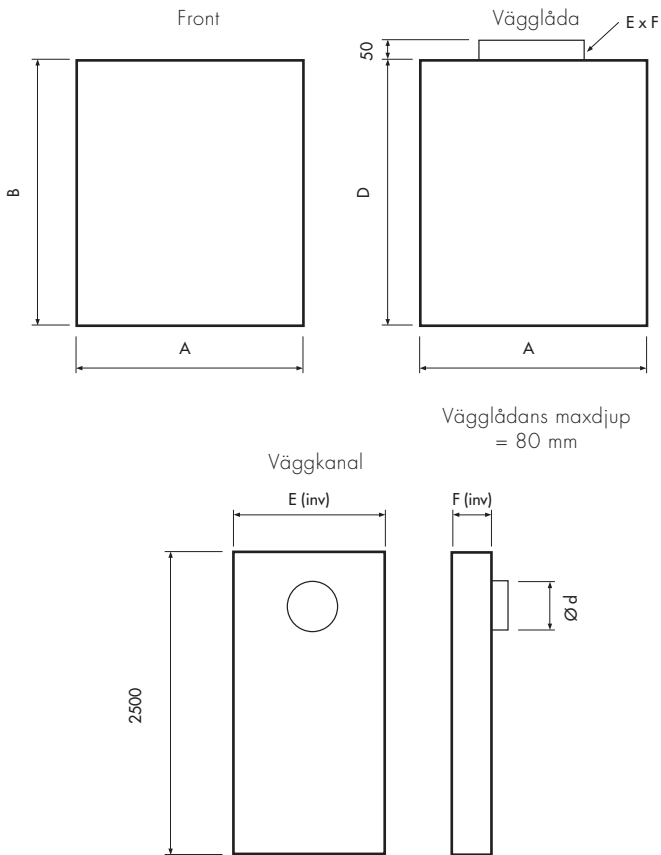

Storlek	A x B	C x D	E x F	Ø d
300x300	360x360	300x300	300x60	125
300x700	360x700	300x640	300x60	160
500x300	600x360	540x300	300x60	160
500x500	600x500	540x640	500x60	200
500x700	600x700	540x640	500x60	200
500x900	600x900	540x840	500x60	200

Mått i mm.

Låghastighetsdon PLHA, HLHA, KLHA, CLHA, VLHA

BESKRIVNINGSEXEMPEL:**QMC**

Låghastighetsdon, Hagabs typ PLHA i storlek 200, tillverkat av vitlackerad förzinkad stålplåt med sockel

CHECKLISTA FÖR PRODUKTUTFÖRANDE:

Typbeteckning:	Låghastighetsdon PLHA (plant) HLHA (halvrunt) KLHA (Kvartsrunt) CLHA (cirkulärt) VLHA (infällt i vägg)
Storlek:	Anslutning i mm enligt måttabell
Variant:	Räta hörn (gäller PLHA) Rundade hörn (gäller PLHA)
Material:	Förzinkad stålplåt Rostfri stålplåt SS2343, borstad, plastad
Montagealternativ:	Anslutning uppifrån Anslutning underifrån
Tillbehör:	Inklädnad Injusteringsspjäll Ljuddämpare